

Technická specifikace třídící lopaty Gyru-Star

Model	Nosič		Hydraulika		Lopata		Pracovní plocha		Rozměry lopaty			
	Rypadlo Kg	Nakladač Kg	Průtok l/min.	Pracovní tlak Bar	Hmotnost	Objem	A	B	C	D	E	F
2-50E	1000 - 2300		40	200	155 Kg	50 L	300mm	480mm	350mm	720mm	590mm	510mm
3-80E	3000 - 5000		55	200	290 Kg	172 L	430mm	800mm	500mm	1010mm	760mm	640mm
3-100E	4000 - 6000		65	200	360Kg	215L	430mm	1000mm	500mm	1250mm	760mm	640mm
3-120HE	5000 - 7000	1000 - 3000	65	200	405 Kg	258 L	430mm	1200mm	500mm	1410mm	760mm	640mm
4-100HE	5000 - 8000	4000 - 6000	90	200	560 Kg	350 L	615mm	1000mm	570mm	1550mm	820mm	880mm
4-120HE	10000 - 13000	7000 - 9000	90	200	600 Kg	421 L	615mm	1200mm	570mm	1550mm	820mm	880mm

V případě vyššího tlaku a průtoku hydraulického oleje v pracovní hydr. okruhu nosiče než je doporučená hodnota, je zapotřebí k lopatě dodat regulační hydraulický ventil. Volitelné příslušenství.

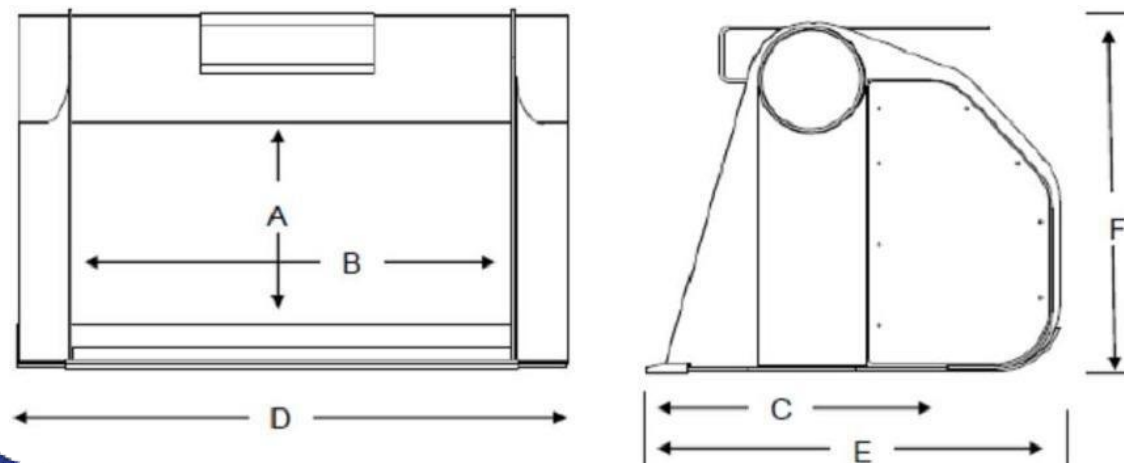

www.elvaprofi.cz

www.bestjh.cz